

Evenflow

Type: ABF 1025-1425-1825

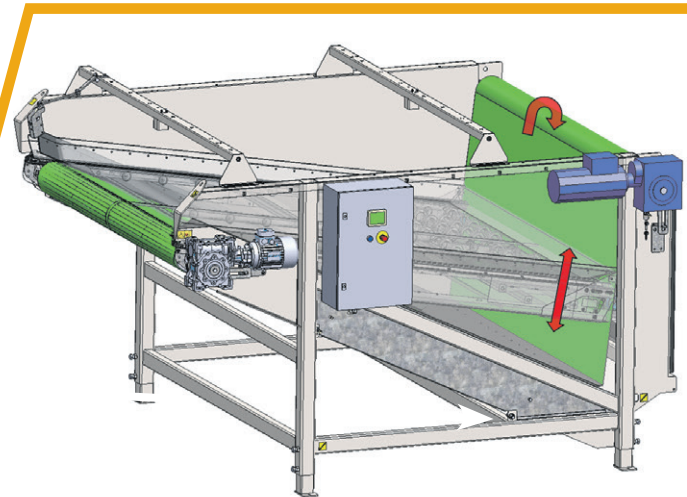

Optimale Bedienung und weniger stopps



Variant	Bandbreite	Einheit Breite	M ³
ABF 1825	1800	2000	3
ABF 1425	1400	1600	2,4
ABF 1025	1000	1200	1,8

Funktionen

- Gleichmäßiges Füllen von nachgeschalteter Technik durch den Ewenflow über die volle Breite sorgt für Kapazitätssteigerungen von bis zu 30 Prozent
- Flow Glättung optimiert alle Prozesse in der Anlage und minimiert die Ausfallzeiten
- Variable, sensorgesteuerte Höhenverstellung (1m) am Einlauf in den Ewenflow sorgt für minimale Fallhöhen und erhöht das Füllvolumen
- Auch Fluss schafft Unabhängigkeit zwischen Maschinen.
- Automatische Geschwindigkeitsregelung sorgt für eine konstante Beschickung nachgeschalteter Technik
- Geschwindigkeit mittels Fernsteuerung regelbar
- Version für Karotten mit Trägerband verfügbar
- Leicht in bestehende Anlagen und Produktlinien zu integrieren



A/S Skals Maskinfabrik

Hovedgaden 56 • DK-8832 Skals

tf. +45 87 25 62 00 • fax. +45 86 69 49 99

skals@skals.dk • www.skals.dk • CVR / VAT 17 21 80 18



