

Buffer silo

Type: ABM 430 / ABM 630



Skånsom buffer til udjævning af flowet



Funktioner

- Indvendig beklædt med stødabsorberende materialer
- Forskudte medbringer til ensartet flow
- Forberedt til SKALS kassetipper
- Justerbar båndhastighed vha. variator
- Udført i galvaniserede plader

Optioner

- Kundetilpasset længde på transportør
- Overbygning på 400 mm for øget kapacitet
- Aflastningstrekanter over båndet
- Frekvensomformer
- Falddæmper remme ved kassetømning

Varianter

- ABM 430 – 400 mm bredt bånd
- ABM 630 – 600 mm bredt bånd

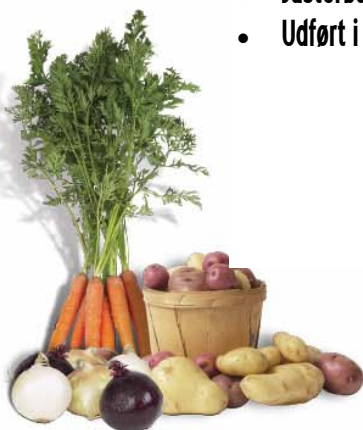

ABM430

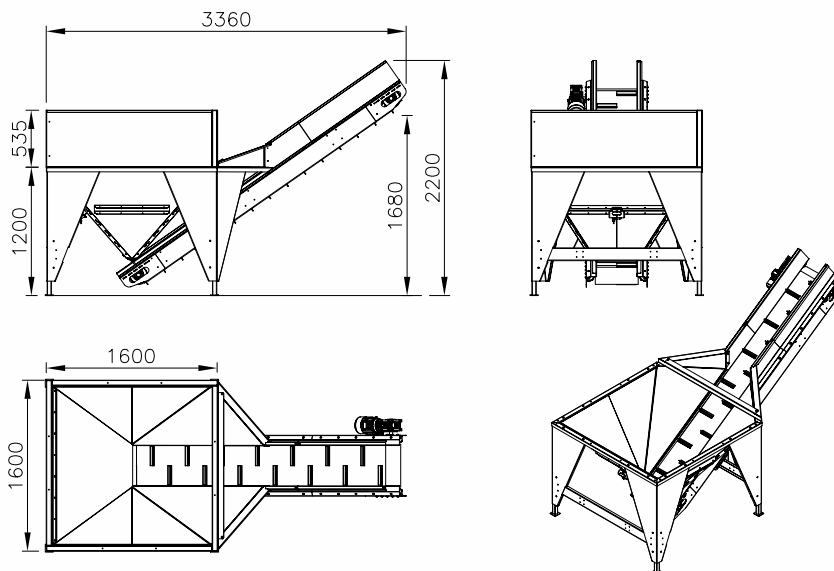

ABM630

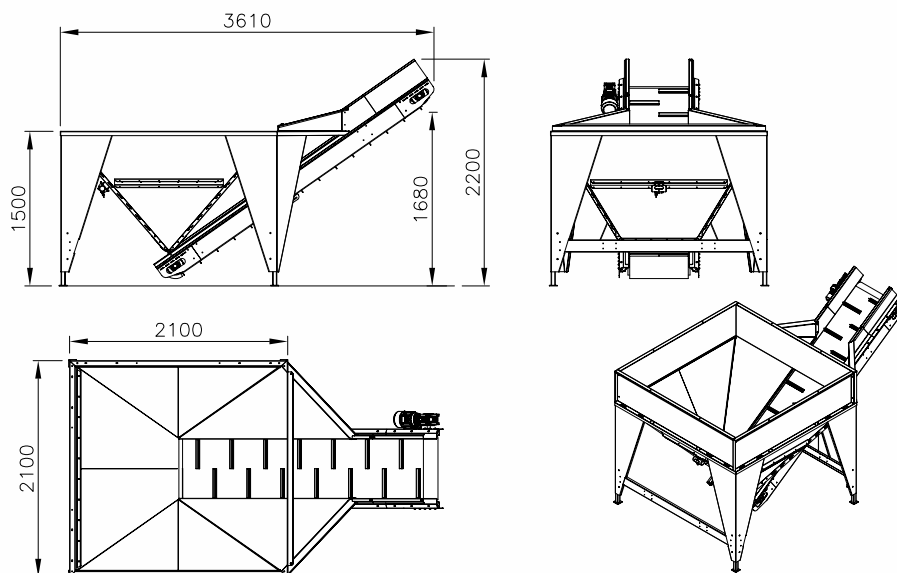

	AMB430	ABM630
Kapacitet, Capacity, Stundenleistung	2 - 10 t/h	4 - 20 t/h
Volumen, uden overb. Without superst. Ohne Überbau	0,65 m ³	1,5 m ³
Volumen, overb.,superst.,Überbau	1,35 m ³	1,9 m ³
Båndbr. Belt width, Bandbreite	400 mm	600 mm
Båndlængde, Belt length, Bandlänge	3100 mm	3100 mm
Båndhast., Belt speed, .Bandgeschwindigkeit	0,03 - 0,14 m/s.	0,03 - 0,14 m/s.
Motor.	0,37 kW.	0,75 kW.

тип машины	ABM 430	ABM 630
производительность	2 – 10 тн/час	4 – 20 тн/час
объем	0,65 м ³	1,5 м ³
ширина трансп. ленты	400 мм	600 мм
длина элеватора	3000 мм	3000 мм
скорость элеватора	0,03 – 0,14 м/с	0,03 – 0,14 м/с
мотор	0,37 кВт	0,75 кВт