

SKALS

- we'll sort it out!

Опрокидыватель контейнеров

Типа : KCF1600 / KCS1800 / KCS1600



Безопасная и бережная разгрузка контейнеров

KCF

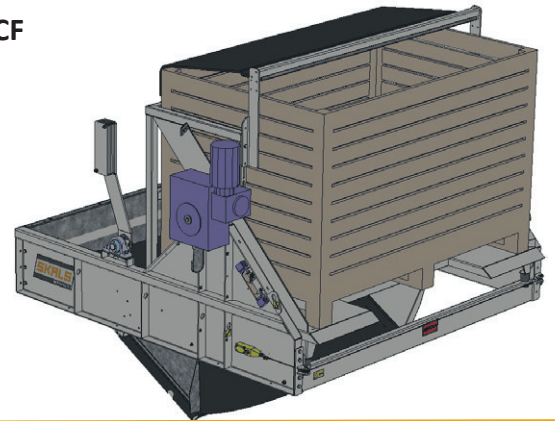

KCS

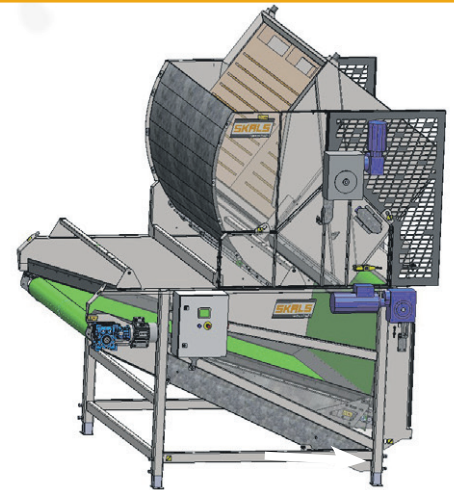

- 180 градусов вращения вокруг акселя, резиновый гаситель падения
- Контролируемое сенсорным датчиком вращение обеспечивает равномерный поток продукта и мягкое опорожнение контейнера
- Высокая скорость возврата позволяет уменьшить время работы до 32 секунд
- Энергосберегающая концепция с вращением вокруг центра тяжести
- KCF – с сбалансированным гасителем падения, который обеспечивает бережное наполнение бункера
- KCS – с круглой пластиной для падения обеспечивает минимальную высоту падения в Скальс распределитель потока или поперечный конвейер (смотреть обратную сторону)
- KCS двойная модель обеспечивает равномерный поток продукта подаваемый на линию и оптимизирует цикл погрузчика (смотреть обратную сторону)
- Стандартная модель с дистанционным управлением
- Размер контейнеров до 1800 x 1200 мм



A/S Skals Maskinfabrik

Hovedgaden 56 • DK-8832 Skals

tlf. +45 87 25 62 00 • fax. +45 86 69 49 99

skals@skals.dk • www.skals.dk • CVR / VAT 17 21 80 18



