

SKALS

- we'll sort it out!

Doppelt Kisten / Großsäcke - Füllgerät

Type: KSF 660D

Leistungsstarke und schonende Befüllung



Funktionen

- Automatische Umschaltung zwischen den Füllstationen
- Sensorgesteuerte Falldämpfer
- Justierbare Stopp Positionen
- Selbstjustierende Höhe der Sackaufhängung nach Gewicht
- für optimalen Stand auf Paletten
- Runder Gummitrichter - flexible Linieintegration
- Rahmen mit Rädern
- Bandüberdeckung

Optionen

- Motorgesteuerte Sackaufhängungen mit Reibungskupplungen
- Manuelle Sackaufhängungen mit Gasdämpfern
- Wiegeplattformen
- Drucker (Wiegeresultat)

Varianten

- KSF 660D – 0,6 m Bandbreite – 6 m Länge



A/S Skals Maskinfabrik
Hovedgaden 56 • DK-8832 Skals
tlf. +45 87 25 62 00 • fax. +45 86 69 49 99
skals@skals.dk • www.skals.dk • CVR / VAT 17 21 80 18



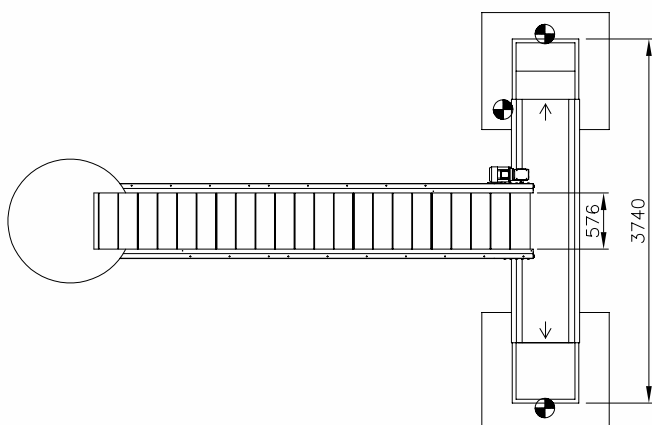
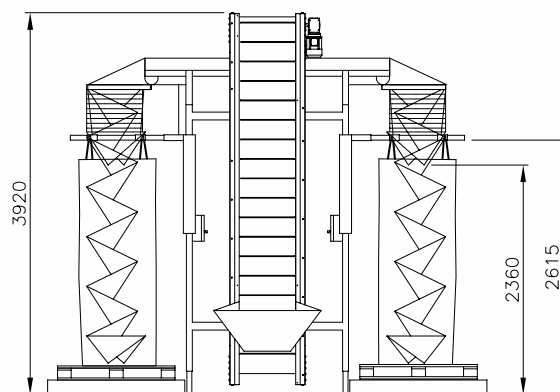
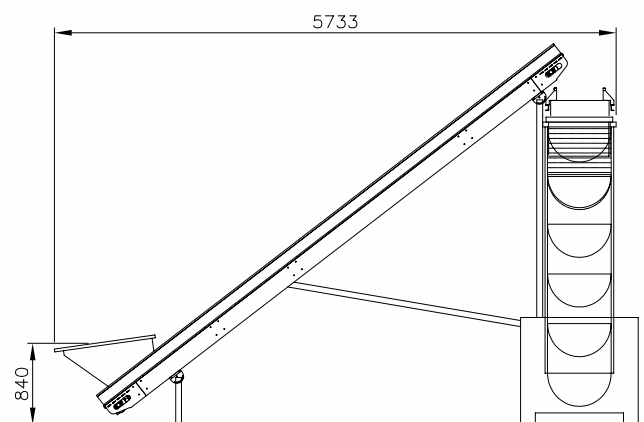

Type	KSF660D
Kapacitet, Capacity, Stundenleistung	- 25 tons/t.
Storsække, Big bags, Grosssäcke	- 1500 kg.
Båndbr. Belt width, Bandbreite	600/700 mm.
Båndlængde, Belt length, Bandlänge	6000/2700 mm.
Vægt, Weight, Gewicht	955 kg.
Motors	2,15 kW.

тип машины	KSF 660D
производ-ть	25 тн/час
ширина тр-ра	600/700 мм
длина тр-ра	6000/2700 мм
мотор	2,15 кВт
вес	955 кг