

ПОВОРОТНАЯ ПЛАТФОРМА ДЛЯ НЕПРЕРЫВНОГО НАПОЛНЕНИЯ КОНТЕЙНЕРОВ

SKALS

- we'll sort it out!

МОДЕЛЬ DP2000

Решение с поворотной
платформой

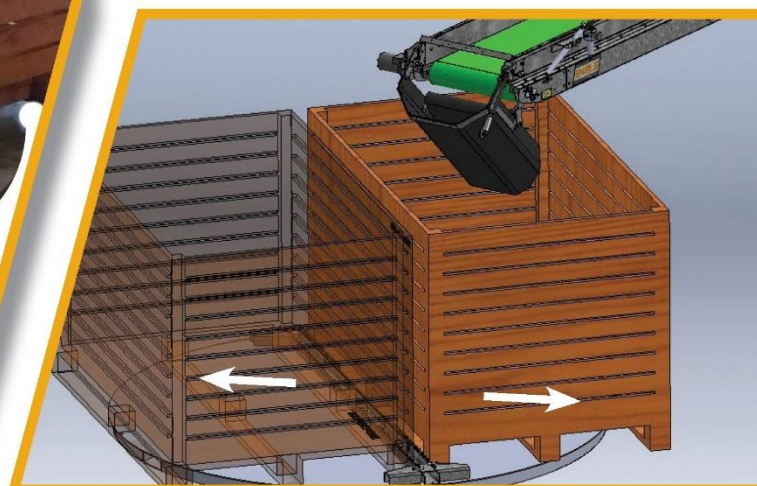
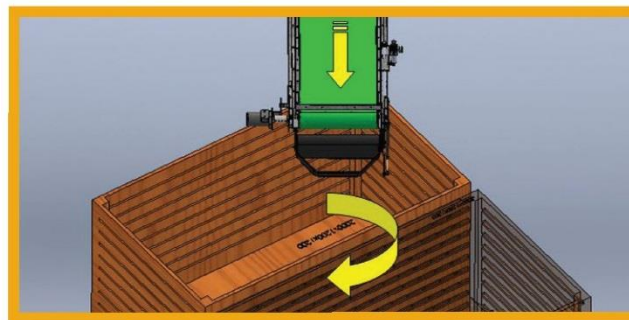

Функции

- Автоматическое изменение контейнера с функцией поворачивания
- Световой сигнал замены контейнера на панели обслуживающего персонала
- Бережное наполнение контейнеров с автоматическими гасителями падения
- Контейнер заполняется равномерно со всех сторон за счет медленного поворачивания пластины
- Экономия места
- Низкая высота пластины позволяет легко интегрировать ее в существующую линию
- Легко перемещается при помощи вилочного погрузчика
- Может использоваться для контейнеров до 2000 мм



pluvevugaden oo • ДЛ-0002 skals
til. • 45 87 25 62 00 • fax. • 45 86 69 49 99
skals@skals.dk • www.skals.dk • CVR / VAT 17 2180



