

# SKALS

- we'll sort it out!

## Gegenläufiges Igelband

Type: RP 812, RP 1012



Effektive Entfernung von Erde,  
Stroh, Keimen usw.

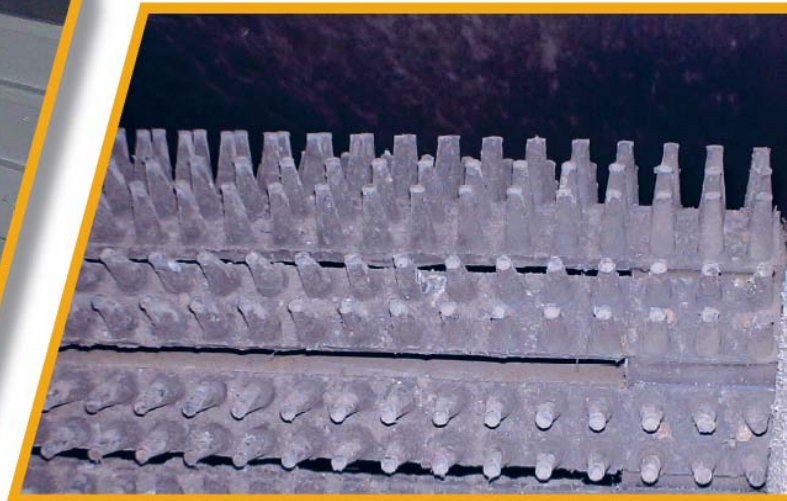

### Funktionen

- Gegenläufiges Igelband entfernt Erde, Schmutz, Stroh usw.
- Die Produkte laufen langsam nach unten zur Weiterverarbeitung
- Justierbarer Effekt – Winkel und Bandgeschwindigkeit
- Erde und Schmutz werden nach oben abgeleitet

### Optionen

- Integriert auf Rollenenterder / Siebkette
- Kundeangepasstes Untergestell
- Kundeangepasste Dimensionen

### Varianten

- RP812 – 0,8 m Breite 1,2 m Länge
- RP1012 – 1 m. Breite 1,2 m Länge



A/S Skals Maskinfabrik  
Hovedgaden 56 • DK-8832 Skals  
tlf. +45 87 25 62 00 • fax. +45 86 69 49 99  
skals@skals.dk • www.skals.dk • CVR / VAT 17 21 80 18



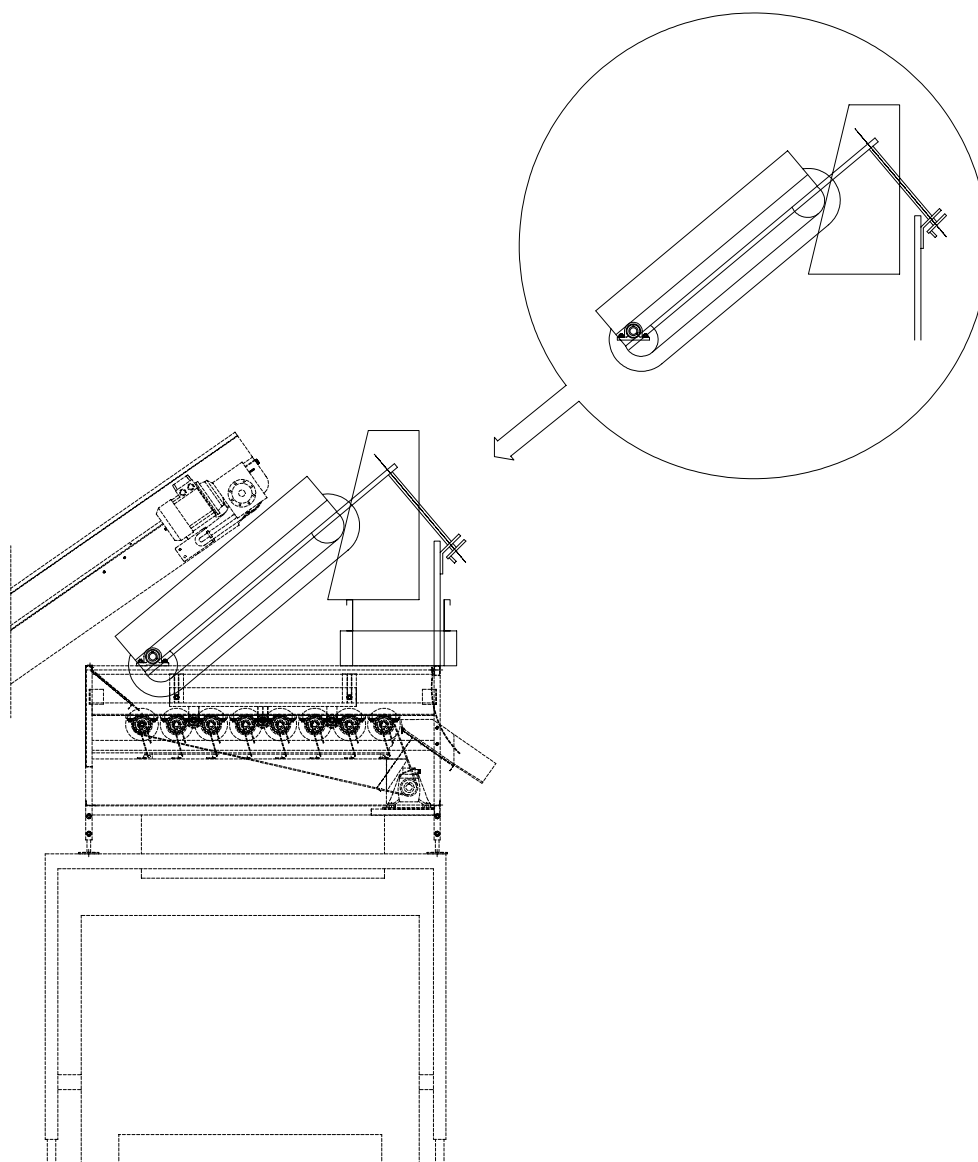

Type	<b>RP812</b>	<b>RP1012</b>
<b>Kapacitet, Capacity, Kapazität</b>	25 t/h	40 t/h
<b>Rensebredde, Cleaning width, Reinigen Breite</b>	800 mm	1000 mm
<b>Renselængde, Cleaning length, Reinigen Länge</b>	1200 mm	1200 mm
<b>Motor</b>	1,1 kW	1,1 kW
<b>Båndhast., Belt speed, Bandgeschwindigkeit</b>	0,21 -0,75 m/s	0,21 -0,75 m/s

тип машины	<b>RP812</b>	<b>RP1012</b>
производительность	25 тн/час	40 тн/час
ширина трансп. ленты	800 мм	1000 мм
длина элеватора	1200 мм	1200 мм
скорость элеватора	0,21 – 0,75 м/с	0,21 – 0,75 м/с
мотор	1,1 кВт	1,1 кВт