

SKALS

- we'll sort it out!

Brugsanvisning

Vandsilo VF540



A/S SKALS MASKINFABRIK
HOVEDGADEN 56
DK-8832 SKALS, DENMARK
Tlf.: +45 87 25 62 00
Fax: +45 86 69 49 99

E-mail: Skals@skals.DK
<http://www.skals.dk/>



Indholdsfortegnelse

Introduktion.....	2
Sikkerhed.....	2
Piktogrammer.....	2
Vedligeholdelse	2
Lejer	2
Gear.....	3
Rengøring.....	4
Transport	4
Løft.....	4
EU-Overensstemmelseserklæring.....	5

Introduktion

Læs denne brugsanvisning grundigt inden ibrugtagning.
Maskinen er beregnet til dosering af kartofler, gulerødder og lignende produkter.

Opstilling

Det er vigtigt at maskinen er korrekt placeret i forhold til maskinen den aflever til og fra.

El tilslutning skal ske i henhold til gældende regulativ.
El tilsluttet motorværn skal passe til motorens størrelse
Kontroller at omløbsretningen er korrekt.

Ved geartyper hvor det er muligt at kontrollere oliestanden, skal oliestanden i gear og variator kontrolleres inden opstart.

Sikkerhed

Personer der arbejder tæt ved transportøren må ikke bære løstsiddende tøj da dette kan være til fare for deres sikkerhed

Piktogrammer



FARE - ROTERENDE DELE.

Undgå at komme i berøring med maskinens bevægelige dele. Dette gælder såvel med fingre som beklædningsgenstande, da dette kan medføre lemlæstelse.

Betjening

Maskinen har start/stop funktion indbygget i motorrelæ.
Hvis maskinen er forsynet med variator, justeres hastigheden ved at dreje på håndtaget.

Bemærk: Variatoren må kun reguleres under drift.

Vedligeholdelse

Lejer

Alle lejer er levetidssmurte og kræver ingen vedligeholdelse.

Der er monteret smørenipler på lejerne, da Skals maskinfabrik efterfylder lejerne i forbindelse med montering. Dette gøres pga. den lave hastighed lejerne roterer med.

Denne ekstra fedt forbedrer tætningen i lejet.

Hvis man ønsker at eftersmøre lejerne bør det foregå med minimum 1000 timers interval eller tidligst for hver 6. mdr.
Max 1 tryk med en almindelig festsprøjte på en TG/TM 11.

Oversmøring kan beskadige tætningen og dermed forkorte lejets levetid betragteligt.

Gear

Snekkegearet type NMRV er levetidssmurt med IP TELIUM VSF, en syntetisk fedt for kørsel i normal temperaturområde (-15°C til 40°C).

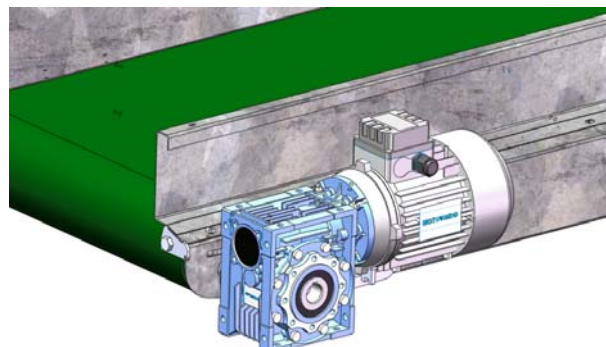

NMRV gear med motor

I typer, hvor det er muligt at efterfylde – eller skifte olie (hvor der er skue glas) - er følgende olier anvendelige:

	Syntetisk	Mineralsk
IP	Telium VSF	Mellena oil 220
Shell	Tivela oil SC320	Omala oil 220
Agib	Blasia S320	Blasia 220
Mobil	Glygoyle 30	Mobilgear 220
Castrol	Alphasyn PG 320	Alpha 220

Olieskift for hver 5000 timers drift.

Variator

Er maskinen forsynet med variator til regulering af båndhastighed, er denne monteret mellem snækkegear og el-motor. Variatoren er altid leveret fyldt med olie mindst til midten af skueglas.

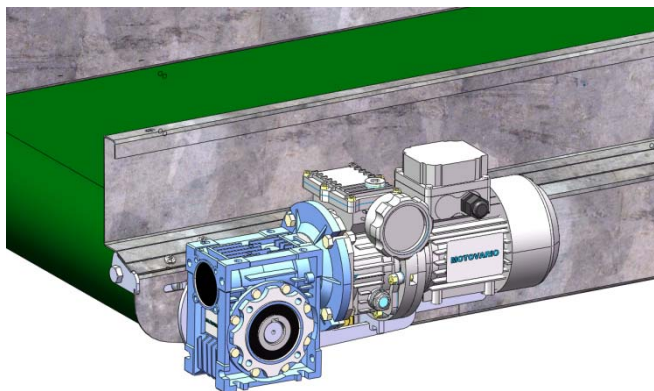

op

Gear med variator

Olien skal som minimum skiftes hvert 8. år. Det er yderst vigtigt, at der altid er tilstrækkelig mængde og korrekt type olie i variatoren.

Anvendelige olietyper i variator:

IP	Transmission V. E.
IP	A.T.F. Dexron Fluid
AGIP	A.T.F. Dexron
BP	Autran DX
Chevron	A.T.F. Dexron
ESSO	A.T.F. Dexron
Fina	A.T.F. Dexron
Mobil	A.T.F. 220
Shell	A.T.F. Dexron
Castrol	TQ Dexron II.

Rengøring

Der henvises til Plantedirektoratets bekendtgørelse nr. 965 af 13. december 1993 (s. 6):

- 2.3.3 Læggekartoffelavlere med lukket avl skal rengøre og desinficere sortereanlæg m.m. efter hvert parti af forskellig sort. Desinfektion skal ske med et middel, der er anerkendt som effektivt af Statens Planteavlsforsøg.
- 2.3.4 Autoriserede sorterevirksomheder, der også er autoriseret til avl af kartofler, skal rengøre og desinficere sortereanlæg m.m. under Plantedirektoratets kontrol, inden sortering af egen avl påbegyndes. Desinfektion skal ske med et middel, der er anerkendt som effektivt af Statens Planteavlsforsøg.
- 2.3.5 Lokaler og maskiner m.m. skal hvert år være rengjorte og desinficeret inden den 30. juni. Desinfektion skal ske med et middel, der er anerkendt som effektivt af Statens Planteavlsforsøg.

Ved højtryksrensning er det yderst vigtigt omhyggeligt at afdække motor, variator, snækkegear, tromler, motorværn og alle lejer.

God vedligeholdelse og rengøring er vigtig for at opnå høj driftsikkerhed og små vedligeholdelsesomkostninger.

Transport

Er maskinen beskadiget ved modtagelsen skal dette straks meddeles forhandleren.

Løft

Skal maskinen løftes, skal dette ske ved brug af nylonstropper ifølge nedenstående illustration (fig. 1). spredningsvinklen på stropperne må max være 120°

Gå aldrig under en hængende last



Fig. 1.

EU-Overensstemmelseserklæring

Fabrikant	
Firmanavn:	A/S Skals Maskinfabrik
Adresse:	Hovedgaden 56 8832 Skals, Denmark
Telefon:	87 25 62 00

erklærer hermed, at

Maskine:	Vandsilo
Mærke:	VF 540
Type, serie nr., år:	

Er fremstillet i overensstemmelse med:

- 1 Maskinsikkerhed – Direktiv 2006/42/EF
- 2 Lavspændingsdirektivet (LVD) 2006/95/EEC

Titel:	Produktions Manager
Navn:	Søren Lund Madsen
Firma:	A/S Skals Maskinfabrik

Dato: _____

Signatur: _____

