

SKALS

- we'll sort it out!

BRUGSANVISNING

Sortermaskine type SE/ SET



A/S SKALS MASKINFABRIK
HOVEDGADEN 56
DK-8832 SKALS, DANMARK
Tlf.: +45 87 25 62 00
Fax: +45 86 69 49 99
<mailto:skals@skals.DK>
<http://www.skals.dk/>

CE

Indholdsfortegnelse

1.0	Maskinens arbejdsområde	2
2.0	Opstilling	2
2.1	Opstilling af ekstraudstyr	2
3.0	Transportør	3
4.0	Betjening	3
5.0	Smøring og vedligeholdelse	4
5.1	Rengøring af maskine	5
6.0	Pakke/transportvejledning	6
7.0	Transport- og løfteinstruktion	7
8.0	Ekstraudstyr	7
9.0	Reservedelsoversigt	8
10.0	EU-Overensstemmelseserklæring	15

1.0 Maskinens arbejdsområde

Maskinen anvendes til størrelsessortering af kartofler, løg og lignende produkter. Maskinen kan arbejde indenfor et temperaturområde på -15° C til 40° C.

2.0 Opstilling

Det er yderst vigtigt at maskinen står vandret og støtter på alle fire ben, hvilket opnås ved at højdejustere de fire maskinsko (fig. 1).

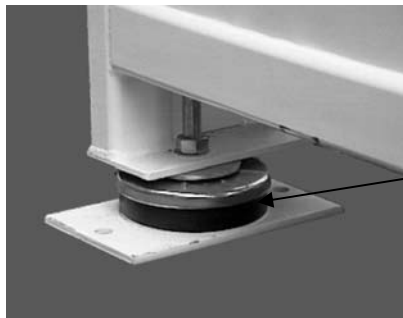

Maskinsko

Fig. 1

Inden opstart er det yderst vigtigt at maskinen efterspændes overalt.

For at opnå en rolig og støjfri gang skal maskinen stå på et 150 mm armeret betongulv, udlagt direkte på vibreret stabil grus.

Maskinens fodplader boltes fast i gulvet ved hjælp af ekspansionsbolte.

Eltilslutning i henhold til gældende regulativ.

El tilsluttes via et motorværn passende til motorens størrelse.

Kontroller korrekt omløbsretning som er indikeret med pil på maskinens excenterskive. For at se dette skal transmissionsskærmen afmonteres. Er omløbsretningen forkert, må der byttes 2 faser i tilgangskablet.

Er maskinen forsynet med elektrisk smøreapparat skal dette tilsluttes således det kun får spænding når maskinen kører.

2.1 Opstilling af ekstraudstyr

Ved opstilling af ekstraudstyr, følges anvisninger for dette

3.0 Transportører

Maskinens tværtransportører er selvstændige dele. For vejledning om disse se vedlagte brugsanvisning.

4.0 Betjening

Kontroller inden opstart at maskinen er korrekt placeret i forhold til de tilsluttede maskiner.

Soldkassens fremkast reguleres ved at løsne håndtaget indikeret med følgende symbol og skyde det i kulissen i henhold til symbol (fig. 2).

Undgå at regulere fremdrift under drift, idet håndtaget vil slå kraftigt frem og tilbage i kulissen.

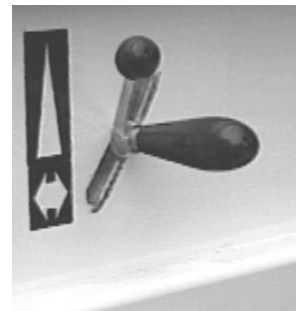

Fig. 2

Soldkassens hophøjde reguleres ved at løsne kontramøtrik. På indikator i håndhjul kan indstilling aflæses (fig. 3).



Fig. 3

På "C"-typerne er indikator i håndhjulet ekstraudstyr.

Udskiftning af hvert sold sker ved at dreje de to håndtag ned, herefter kan soldet udskiftes og soldholderne drejes op.

Udskiftning af hvert sold på "C"-typerne (fig.4), sker ved at løsne de fire holdere, ved tryk nedad på pal i midten og derefter vippe håndtaget ud. Herefter kan soldet udskiftes og soldholderne trykkes ind igen.



Fig. 4

5.0 Smøring og vedligeholdelse

Det er yderst vigtigt at støtterullen, som kører på excenteren altid er velsmurt. Dette sikres ved altid at have tilstrækkelig mængde olie i beholderen på smøreapparatet.

Smøreapparatet er fra fabrikken indstillet til korrekt smøremængde, som er ca. 1 dråbe /min., dette kan enkelt indstilles ved at løsne låsemøtrik og dreje på justeringsskruen, på toppen af apparatet. Illustration

"C"- typerne er forsynet med manuelt smøre apparat som åbnes ved opstart af maskinen - og lukkes ved stop (fig.5).

Åbning sker ved at vippe palen på toppen af smøreapparatet op i lodret stilling.

Lukning sker ved at vippe palen på toppen af smøreapparatet ned i vandret stilling.

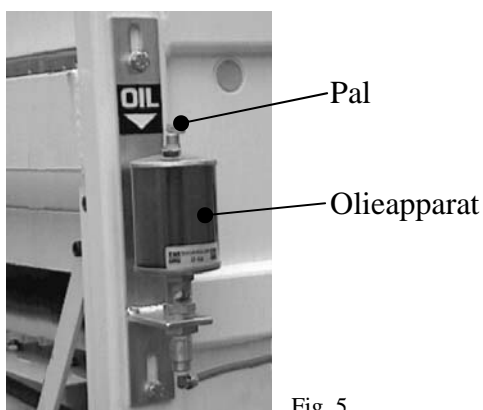

Fig. 5

Olie typer:

Castrol	Magnaglide D68
Shell	Tonna 68
Exxon	FEBIS K68
Mobil	Vactra 2
BP	Maccurat 68

For at undgå overløb af oliesump (fig. 6). Kontroller beholderen ugentlig, og tøm beholderen når den er fuld.

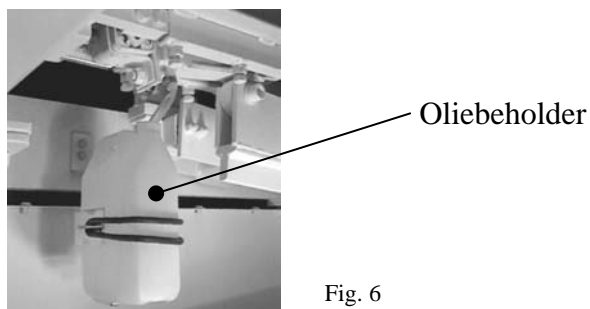

Fig. 6

For at undgå støj og unødigt slidtage, skal de fire nylonstyr som fixcerer soldkassen sideværts, smøres daglig med kuglelejedt (fig. 7).

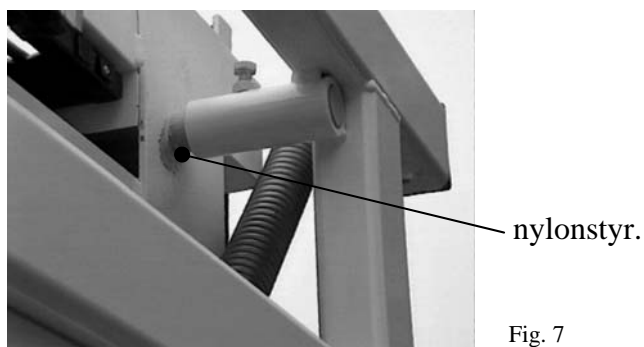

Fig. 7

Fedttype.

Casterol	LM NLGI 2,5
----------	-------------

Tolerancen ved sidestyr må være 0,25 mm.

Alle andre lejer er engangsmurte og kræver ingen vedligeholdelse. Dog skal alle leje efter højtryksrensning smøres med kugleleje fedt.

Vigtigt!! Undgå oversmøring idet dette kan beskadige lejetætninger.

Fedttype.

Casterol LM NLGI 2,5

Tandremme som trækker forlagsaksel og exentrik holdes stramme ved at løsne motor -og forlagsakselfundamentets bolte, derefter justeres justeringsskruerne til ønskede stramhed opnås. Herefter strammes fundamentsboltene igen.

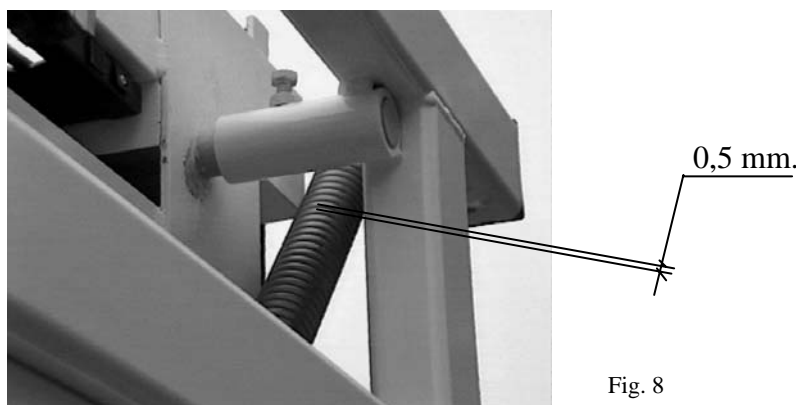

Det er yderst vigtigt at soldkassens fjedre har den korrekte forspænding på 0,5 mm /vinding (fig.8) Det er yderst vigtigt at være opmærksom på om maskinens støjniveau efterhånden forøges væsentligt. Kan støjen ikke reduceres/fjernes ved at efterjustere fjedrene, bør vores serviceafdeling kontaktes.

For at sikre en støjfri gang bør alle skruer efterspændes jævnlig

5.1 Rengøring af maskine

Der henvises til Plantedirektoratets bekendtgørelse nr. 965 af 13. december 1993 (s. 6):

- 2.3.3 Læggekartoffelavlere med lukket avl skal rengøre og desinficere sortereanlæg m.m. efter hvert parti af forskellig sort. Desinfektion skal ske med et middel, der er anerkendt som effektivt af Statens Planteavlsvorsøg.
- 2.3.4 Autoriserede sorterevirksomheder, der også er autoriseret til avl af kartofler, skal rengøre og desinficere sortereanlæg m.m. under Plantedirektoratets kontrol, inden sortering af egen avl påbegyndes. Desinfektion skal ske med et middel, der er anerkendt som effektivt af Statens Planteavlsvorsøg.
- 2.3.5 Lokaler og maskiner m.m. skal hvert år være rengjorte og desinficeret inden den 30. juni. Desinfektion skal ske med et middel, der er anerkendt som effektivt af Statens Planteavlsvorsøg.

Ved højtryksrensning skal følgende områder afdækkes omhyggeligt:

Gearmotor, relæboks og elektrisk styringsboks.

For at opnå en optimal driftssikkerhed og små vedligeholdelsesomkostninger, er en omhyggelig smøring, vedligeholdelse og rengøring meget vigtigt.

6.0 Pakke/transportvejledning

Pakning/ emballering:

Antal colli:

Maskinen pakkes samlet i 1 colli.

Vægt: (incl. transportører)

SE603.....:	950 kg	SET603.....:	950 kg
SE604.....:	1000 kg	SET604.....:	1000 kg
SE903.....:	1000 kg	SET303.....:	1000 kg
SE904.....:	1100 kg	SET904.....:	1100 kg
SE604C.....:	1000 kg	SET603C.....:	950 kg
		SET604C.....:	1000 kg
		SET903C.....:	1000 kg
		SET904C.....:	1100 kg

Dimension: (incl. transportører)

	Længde	Bredde	Højde
SE603	3600	1550	1600
SE604	4700	1550	1600
SE903	3600	1850	1600
SE904	4700	1850	1600
SET603	3375	1650	1950
SET604	4450	1650	1950
SET903	3375	1950	1950
SET904	4450	1950	1950
SE604C	4600	1300	2110
SET603C	2800	1250	1675
SET604C	2800	1250	1860
SET903C	2800	1820	1675
SET904C	2800	1820	1860

7.0 Transport- og løfteinstruktion

Skal maskinen løftes, **skal** dette ske ved brug af nylonstropper monteret om maskinens fire ben ifølge nedenstående illustration (fig. 9).

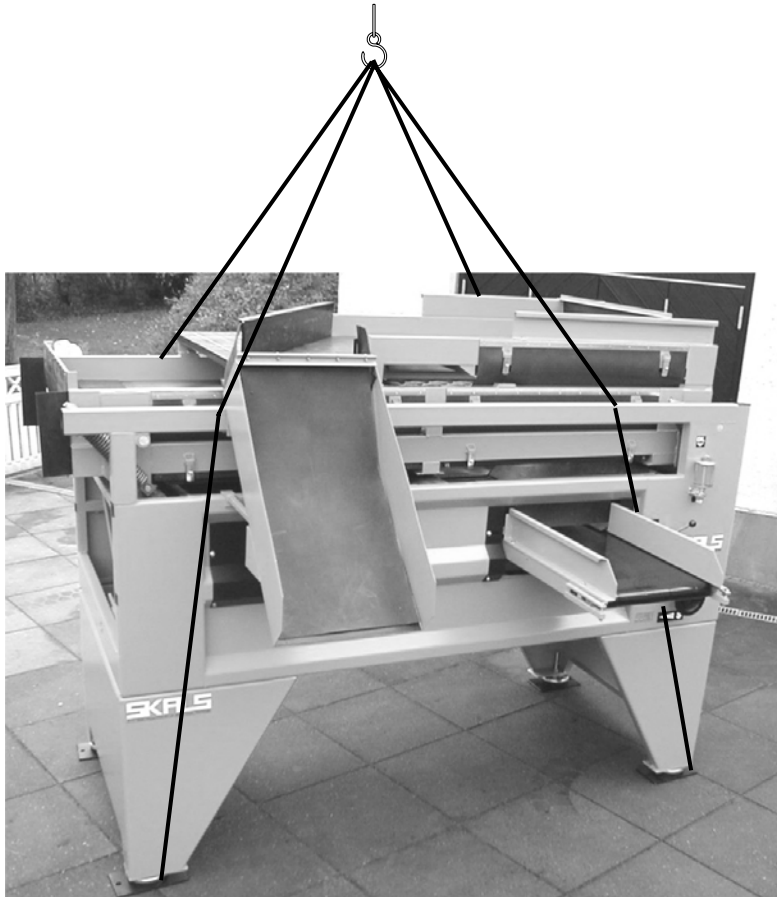

Fig. 9

8.0 Ekstraudstyr

Maskinen kan som ekstraudstyr være forsynet med en eller flere langsgående transportører, monteret i stedet for blændsodd. For vejledning om disse se vedlagte brugsanvisning.

9.0 Reservedelsoversigt

På de næste sider følger en oversigt over maskinens reservedelsliste.
Ved bestilling af reservedele angives maskintype, serie nr. og evt. positions nr.

Fig. 10

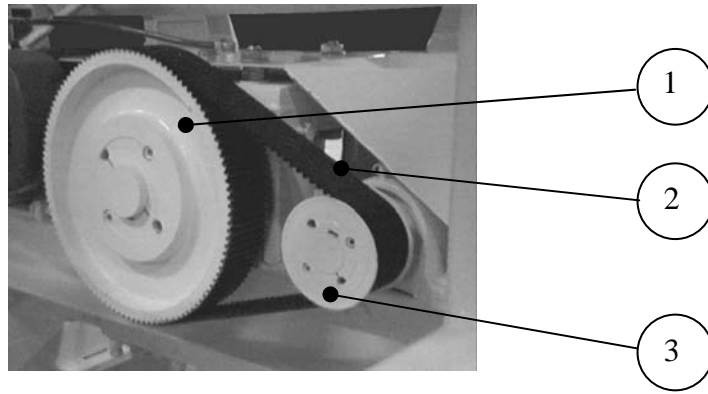

Fig. 11

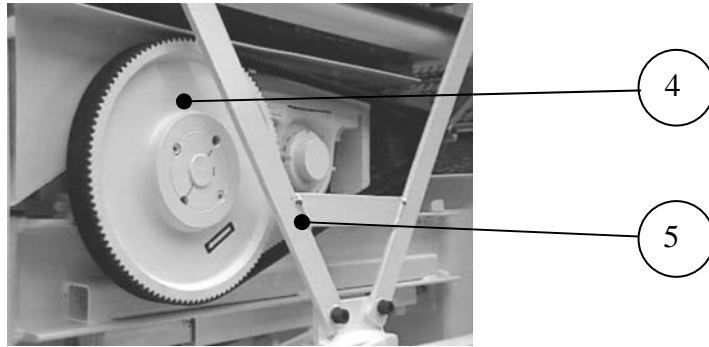

Fig. 12

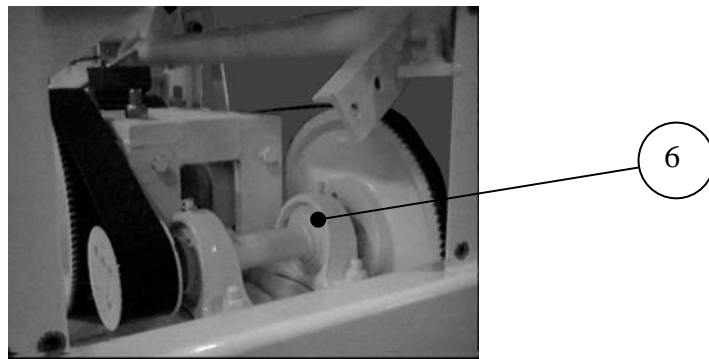

Fig. 13

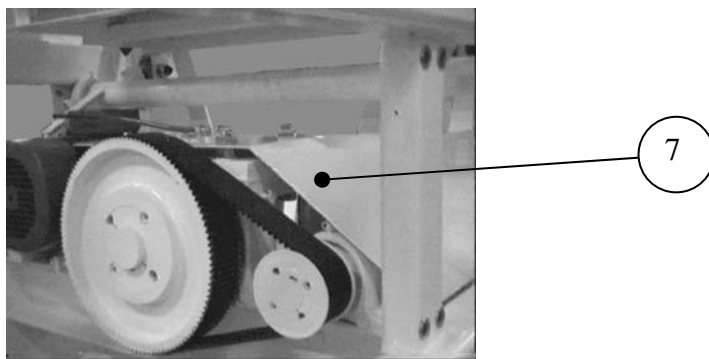
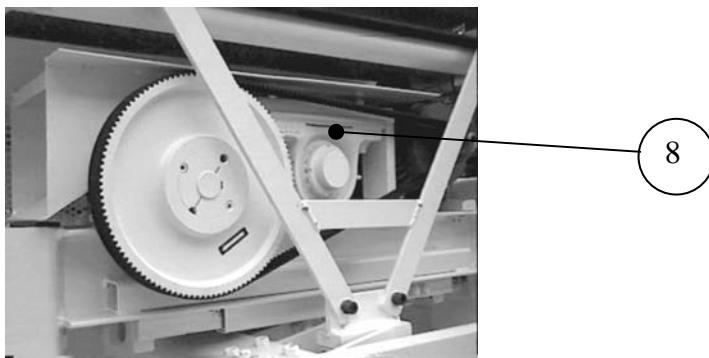
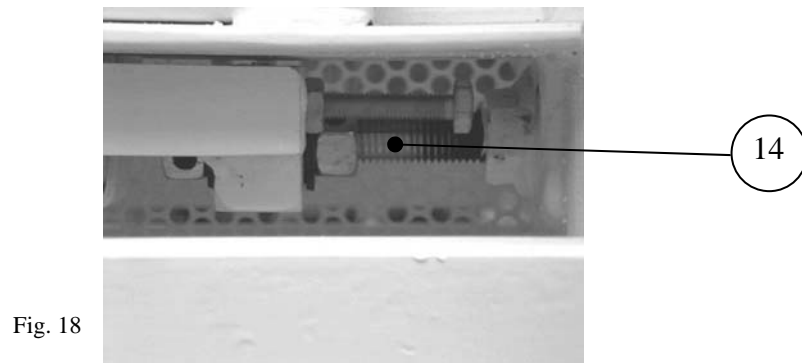
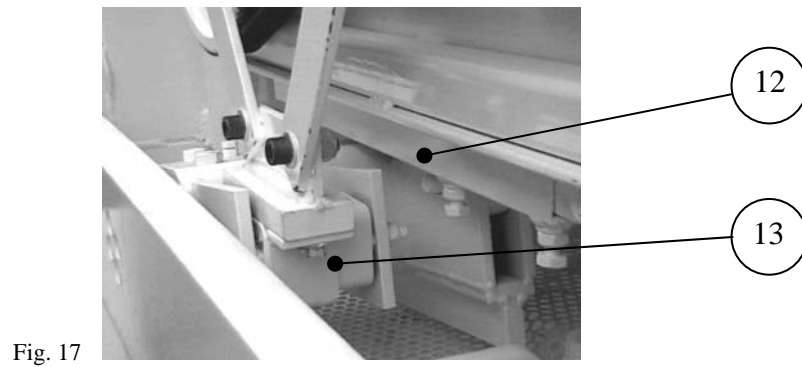
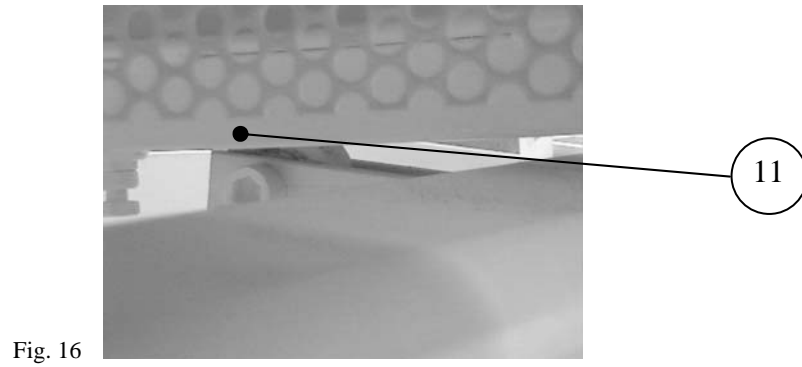
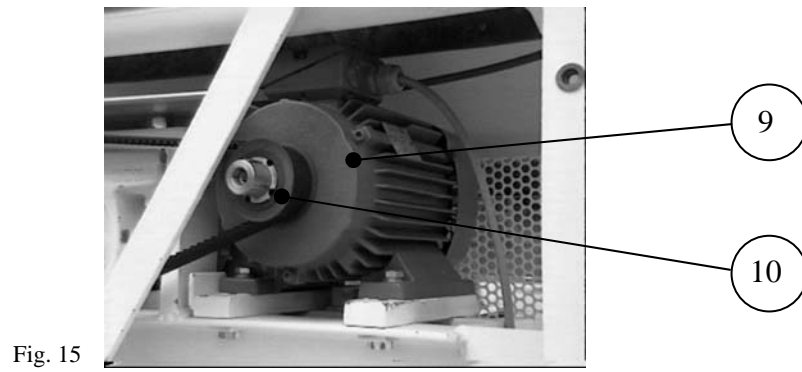

Fig. 14





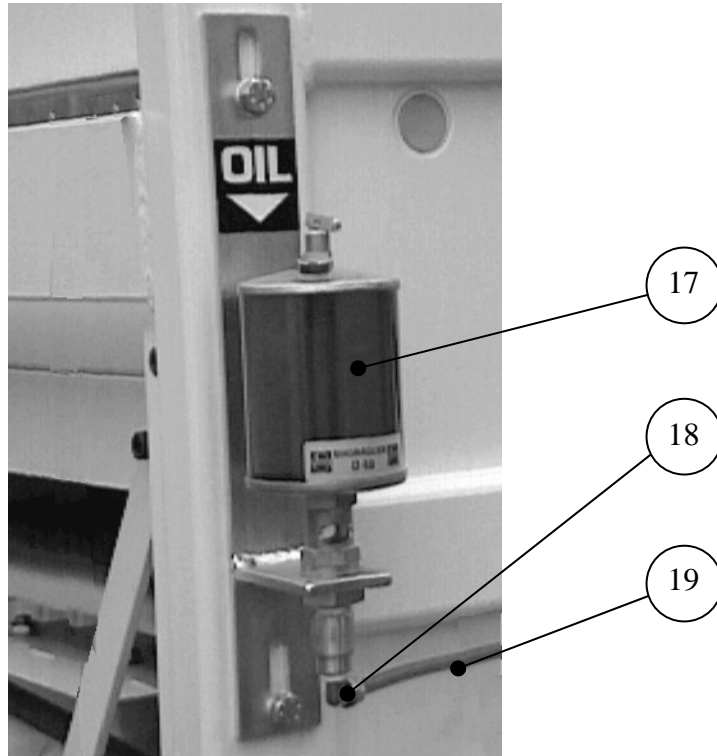

Fig. 20

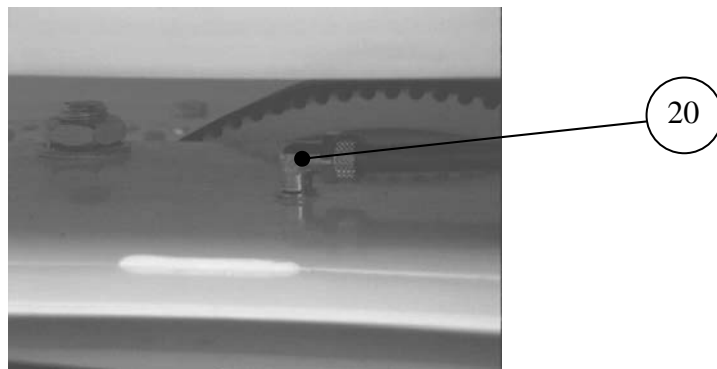

Fig. 21

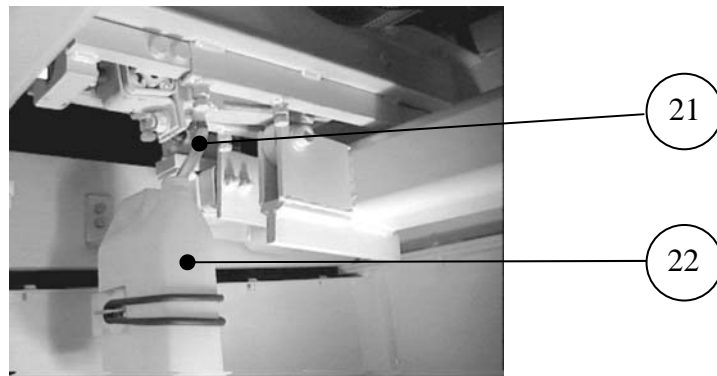

Fig. 22

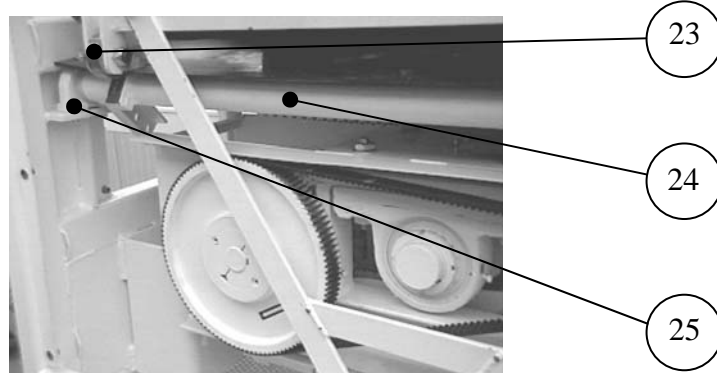
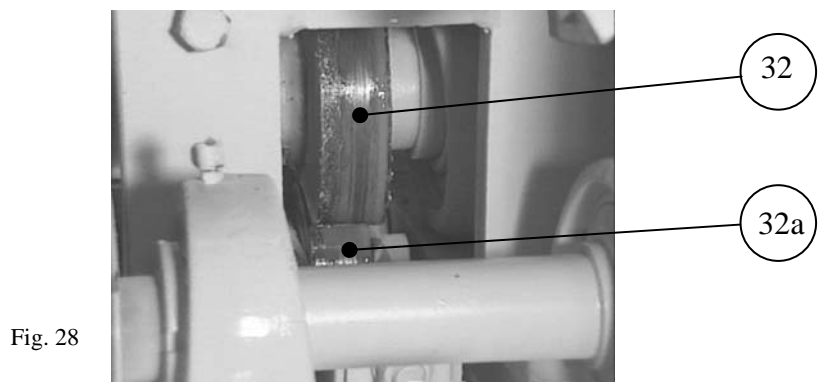
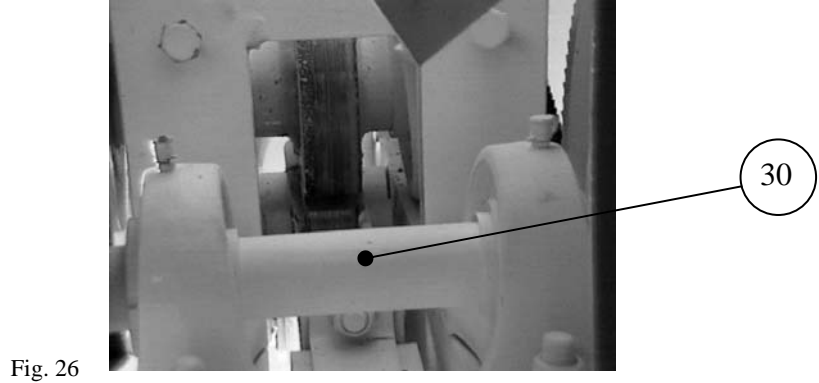
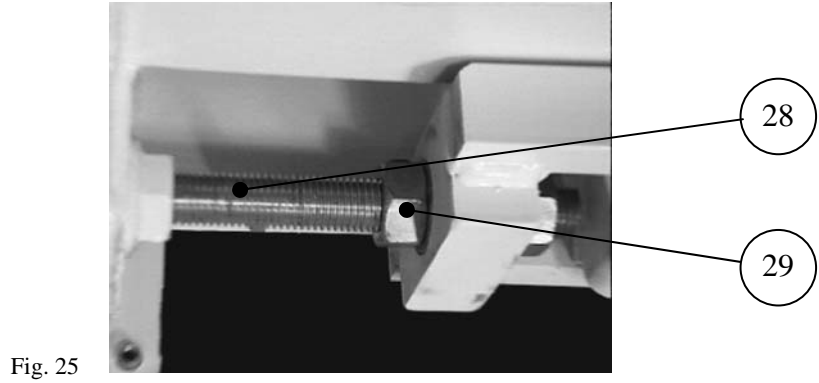
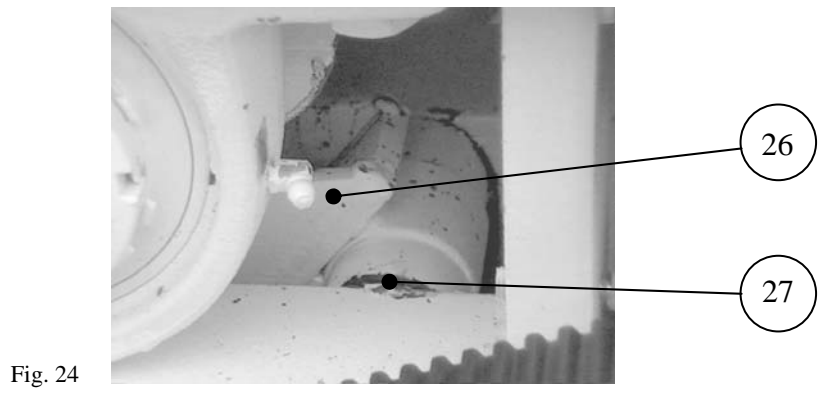

Fig. 23



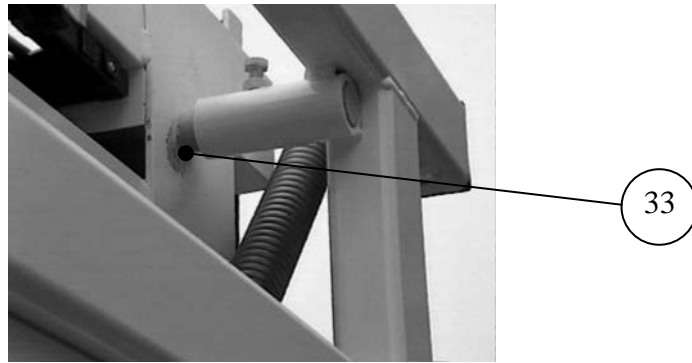

Fig. 29

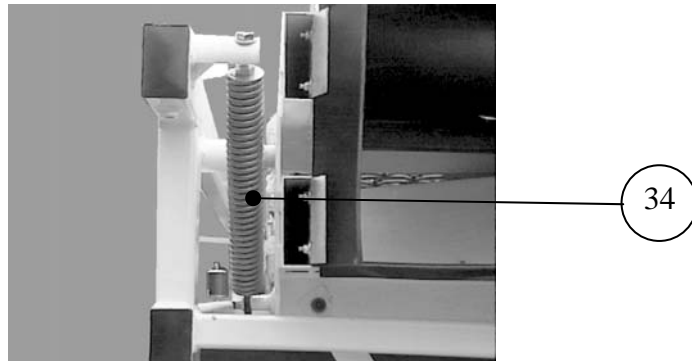

Fig. 30

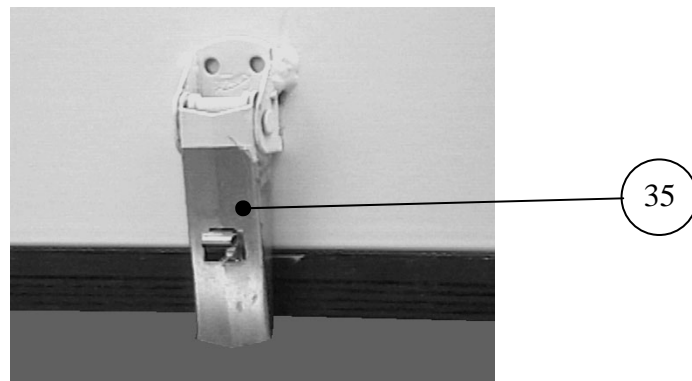

Fig. 31

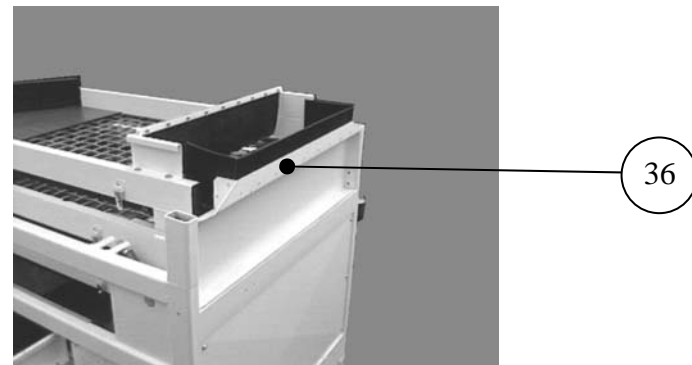

Fig. 32

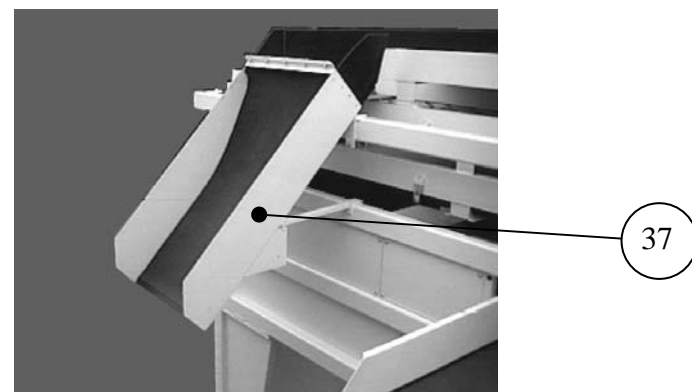

Fig. 33

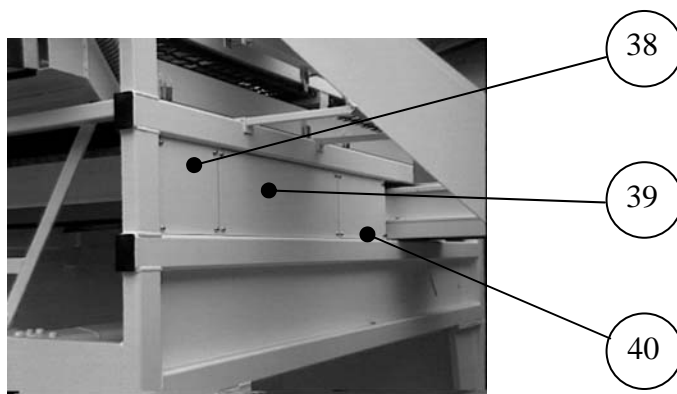

Fig. 34

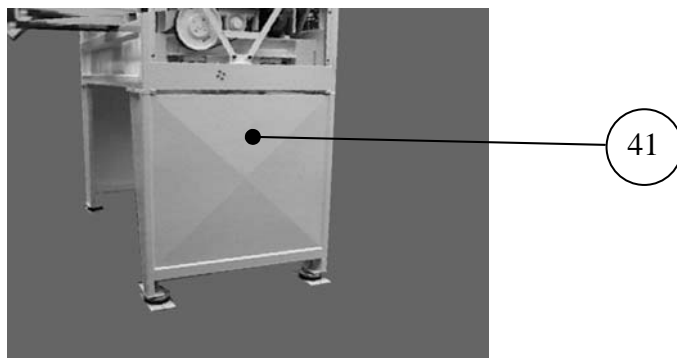

Fig. 35

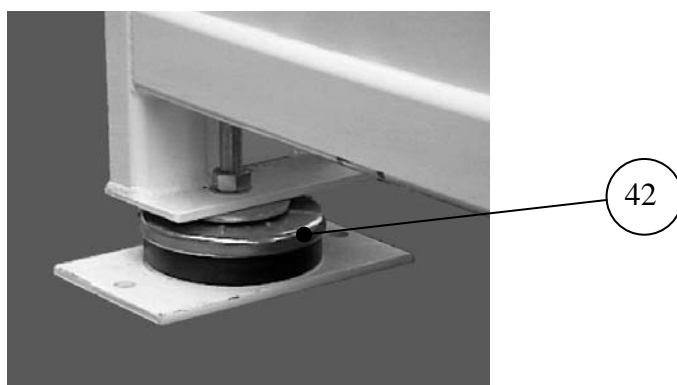

Fig. 36

Side	Fig.nr.	Pos.nr.	Betegnelse
8	10	1	Trækhjul, excenter
8	10	2	Tandrem ved excenter
8	10	3	Lille drivhjul
8	11	4	Stor drivhjul
8	11	5	Bøjle for soldkasse
8	12	6	Lejer, udvekslingsaksel
8	13	7	Skærm, motor
8	14	8	Leje excenter
9	15	9	Motor
9	15	10	Drivhjul

Side	Fig.nr.	Pos.nr.	Betegnelse
9	16	11	Vippearme, nederst
9	17	12	Teleskop for højdeindstilling.
9	17	13	Rostaleje, Bøjle for soldkasse
9	18	14	Stilleskrue, teleskop
9	19	15	Højdejustering
9	19	16	længdejustering
10	20	17	Smøreapparat, oliebeholder
10	20	18	Smøreapparat, fittings
10	20	19	Smøreapparat, olieslange
10	21	20	Smøreapparat, fittings
10	22	21	Smøreapparat, Afløbsslange
10	22	22	Smøreapparat, opsamlingsbeholder
10	23	23	Leje, soldkasse
10	23	24	Fremkastaksel, soldkasse
10	23	25	leje, fremkastaksel
11	24	26	Vippearm, øverst
11	25	27	Styr, vippearm
11	25	28	Gevindaksel for justering af teleskop
11	25	29	Specialmøtrik for gevindaksel
11	26	30	Udvekslingsaksel
11	27	31	Rostaleje, vippearm
11	28	32	Excenter
11	28	32A	Leje
12	29	33	Sidestyr
12	30	34	Specialfjeder, solkasse
12	31	35	Holder for soldkasse
12	32	36	Indløbskanal
12	33	37	Fraløbs slidske
13	34	38	Sideafskærmning, lille
13	34	39	Sideafskærmning, Stor
13	34	40	Sideafskærmning, mellem
13	35	41	Ben
13	36	42	Maskinsko

10.0 EU-Overensstemmelseserklæring



EU-Overensstemmelseserklæring

Fabrikant	
Firmanavn:	A/S Skals Maskinfabrik
Adresse:	Hovedgaden 56
	8832 Skals, Denmark
Telefon:	87 25 62 00

erklærer hermed, at

Maskine:	Sortermaskine
Mærke:	SE/SET 900
Type, serie nr., år:	

Er fremstillet i overensstemmelse med bestemmelserne i RÅDETS DIREKTIV:

- 1 Maskinsikkerhed – Direktiv 98/37/EC
- 2 Lavspændingsdirektivet (LVD) 2006/95/EEC
- 3 Elektromagnetisk kompatibilitet (EMC) Direktiv 89/336/EEC og den tilrettede 93/68/EEC.

Titel:	Produktions Manager
Navn:	Søren Lund Madsen
Firma:	A/S Skals Maskinfabrik

Dato: _____

Signatur: _____

