

SKALS

- we'll sort it out!

BRUGSANVISNING

Sortermaskine type SK603/604



A/S SKALS MASKINFABRIK
HOVEDGADEN 56
DK-8832 SKALS, DANMARK
Tlf.: +45 87 25 62 00
Fax: +45 86 69 49 99
[E-mail: Skals@skals.DK](mailto:Skals@skals.DK)
<http://www.skals.dk/>



Indholdsfortegnelse

1,0	Maskinens arbejdsområde	2
2.0	Opstilling	2
2.1	Opstilling af ekstraudstyr	3
3.0	Transportør	3
4.0	Betjening	4
5.0	Smøring og vedligeholdelse	4
5.1	Rengøring af maskine	5
6.0	Pakke/transportvejledning	5
7.0	Transport- og løfteinstruktion	6
8.0	Reservedelsoversigt	7
9.0	EU-Overensstemmelseserklæring	11

1.0 Maskinens arbejdsområde

Maskinen anvendes til størrelsessortering af kartofler, løg og lignende produkter. Maskinen kan arbejde indenfor et temperaturområde på -15°C til 40°C .

2.0 Opstilling

Det er yderst vigtigt at maskinen står vandret og støtter på alle fire ben, for at opnå en rolig og støjfri gang (fig. 1).

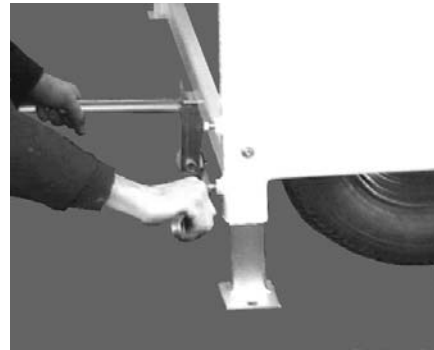

Fig. 1

Inden opstart er det yderst vigtigt at maskinen efterspændes overalt.

El tilslutning i henhold til gældende regulativ.

El tilsluttes via et motorværn passende til motorens størrelse.

Kontroller korrekt omløbsretning på det eventuelt monterede rullebord. Er omløbsretningen forkert, må der byttes 2 faser i tilgangskablet.

Udløbet for overstørrelse (kun SK604), kan valgfrit monteres for højre eller venstre udløb (fig. 2)

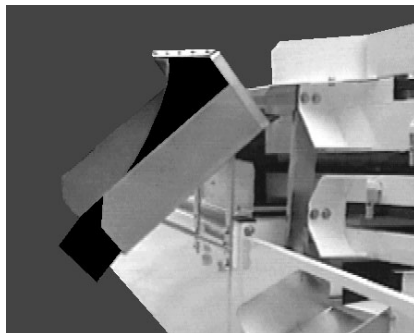

Fig. 2

Udløbet for understørrelse, kan valgfrit monteres for højre eller venstre udløb (fig. 3)



Fig. 3

2.1 Opstilling af ekstraudstyr

Ved opstilling af ekstraudstyr, følges anvisninger for dette.

Sorteringsmaskine type SK603, kan ændres til samme specifikationer som type SK604, ved på boltning af ekstra soldkasse samt udløb til overstørrelse (fig. 4)

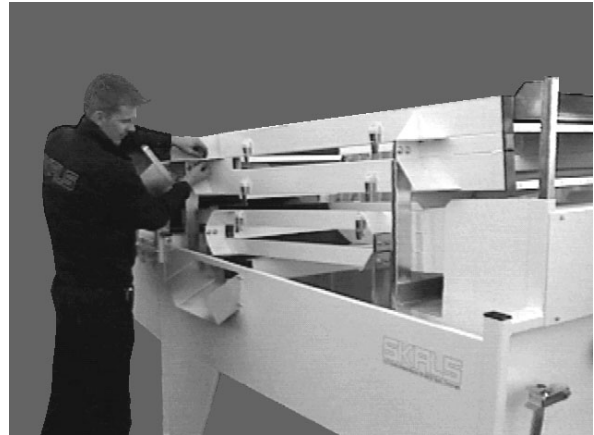

Fig. 4

Efter monteringen af soldkassen justeres indløbet til korrekt højde (fig. 5)

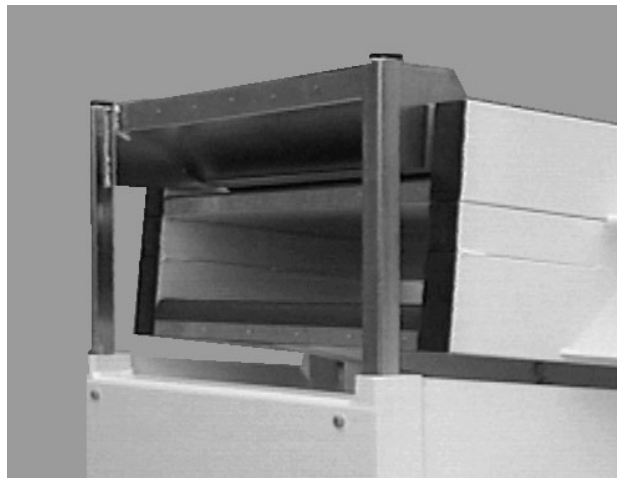

Fig. 5

3.0 Rullebord og transportører

Maskinens rullebord og transportør er selvstændige dele. For vejledning om disse se vedlagte brugsanvisning.

4.0 Betjening

Kontroller inden opstart at maskinen er korrekt placeret i forhold til de tilsluttede maskiner.

Soldkassens hastighed reguleres ved at dreje håndtaget (fig. 6).



Fig. 6

Udskiftning af hvert sold sker ved at løsne de fire holdere, ved tryk ned på pal i midten af disse og derefter vippe håndtaget ud. Herefter kan soldet udskiftes og soldholderne trykkes ind igen. (fig. 7).

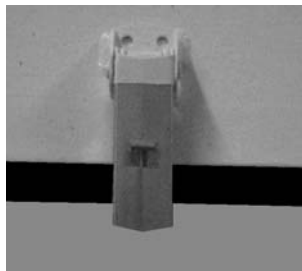

Fig. 7

Skal maskinen flyttes ved kørsel på egne hjul, løftes udløbs enden med den medleverede løftestang. De regulerbare ben løsnes og positioneringsbolten fjernes, herefter kan benene skydes op og spændes fast. Sorteringsmaskinen er nu klar til transport.

Efter flytning placeres benene igen i lav stilling ved samme fremgangsmåde som før nævnt.

Bemærk:

Maskinen kan flyttes af en person når rullebord er påmonteret, rullebordet giver balance over hjulene så maskinen bliver nem at håndtere.

5.0 Smøring og vedligeholdelse

Alle lejer er engangssmurte og kræver ingen vedligeholdelse, dog skal alle lejer efter højtryksrensning smøres med kugleleje-fedt.

Vigtigt!! Undgå oversmøring idet dette kan beskadige lejetætninger.

Fedttype.
Castrol

LM NLGI 2,5

Kileremmen som trækker krumtappen holdes tilpas stram ved at løsne forlagsakslens lejebolte og skyde den i kulisserne til den ønskede stramhed opnås. Herefter strammes lejeboltene igen. For at sikre støjfri gang bør alle skruer efterspændes jævnlig.

5.1 Rengøring af maskine

Der henvises til Plantedirektoratets bekendtgørelse nr. 965 af 13. december 1993 (s. 6):

- 2.3.3 Læggekartoffelavlere med lukket avl skal rengøre og desinficere sortereanlæg m.m. efter hvert parti af forskellig sort. Desinfektion skal ske med et middel, der er anerkendt som effektivt af Statens Planteavlsvforsøg.
- 2.3.4 Autoriserede sorterevirksomheder, der også er autoriseret til avl af kartofler, skal rengøre og desinficere sortereanlæg m.m. under Plantedirektoratets kontrol, inden sortering af egen avl påbegyndes. Desinfektion skal ske med et middel, der er anerkendt som effektivt af Statens Planteavlsvforsøg.
- 2.3.5 Lokaler og maskiner m.m. skal hvert år være rengjorte og desinficeret inden den 30. juni. Desinfektion skal ske med et middel, der er anerkendt som effektivt af Statens Planteavlsvforsøg.

Ved højtryksrensning skal følgende områder afdækkes omhyggeligt:

Gearmotor, relæboks og elektrisk styringsboks.
 For at opnå en optimal driftssikkerhed og små vedligeholdelsesomkostninger, er en omhyggelig smøring, vedligeholdelse og rengøring meget vigtigt.

6.0 Pakke/transportvejledning

Pakning/ emballering:
 Alle typer SK pakkes i krympefolie.

Antal colli:
 Maskinen pakkes samlet i 1 colli.
 (med eller uden rullebord)

Vægt:	uden rullebord	med Rullebord		
SK603:	250 kg	SK603:	355 kg	
SK604:	270 kg	SK604:	375 kg	
Dimension: (uden rullebord)		Længde	Bredde	Højde
SK603		1950	1100	1610
SK604		2200	1100	1770
Dimension: (med rullebord)				
SK603		3750	1100	1685
SK604		3750	1100	1770

7.0 Transport- og løfteinstruktion

Hvis maskinen skal løftes, **skal** dette ske ved brug af nylonstropper monteret om maskinens fire ben jævnfør nedenstående illustration (fig. 8).

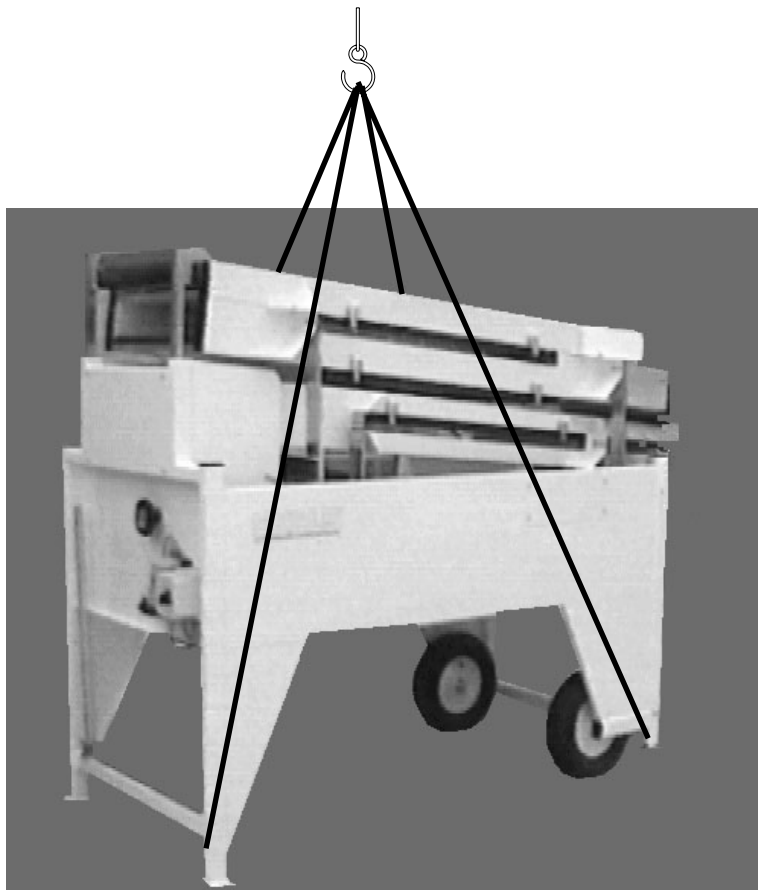

Fig. 8

8.0 Reservedelsoversigt

På de næste sider følger en oversigt over maskinens reservedelsliste.

Ved bestilling af reservedele angives maskintype, serie nr. og evt. positions nr.

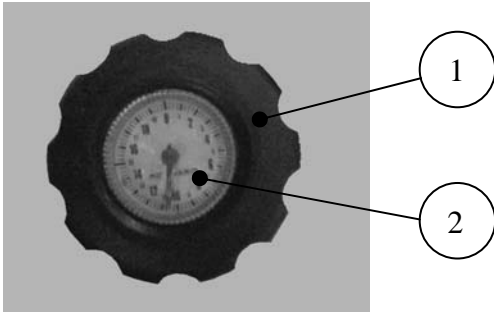

Fig. 9

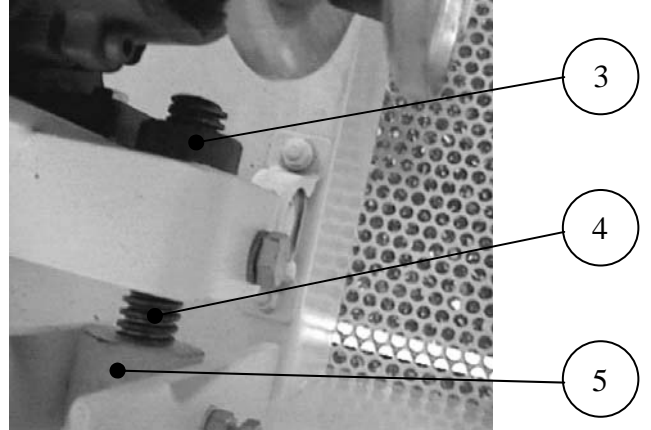

Fig. 10

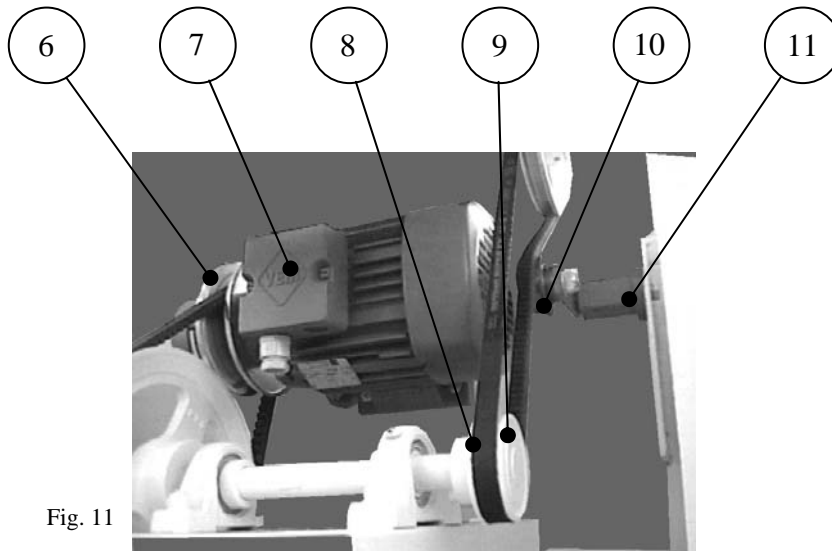

Fig. 11

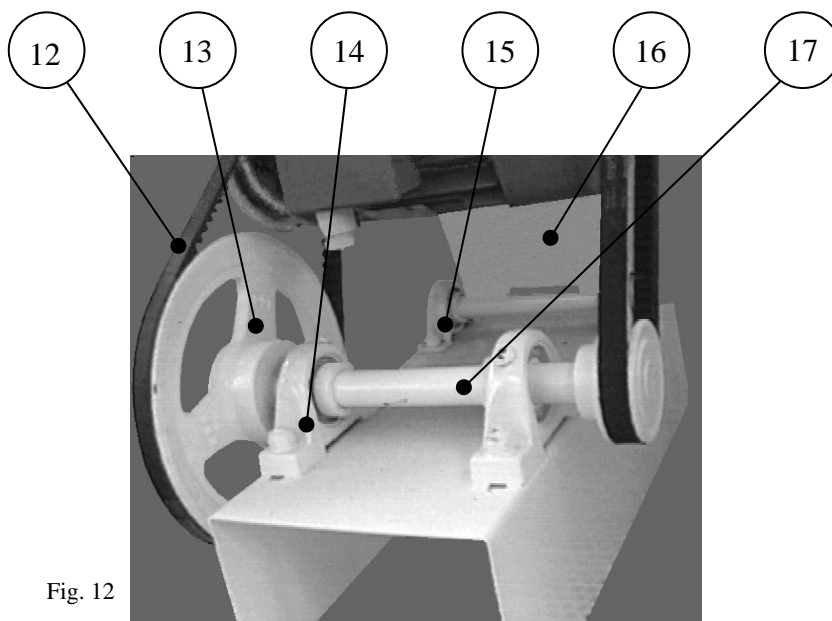

Fig. 12

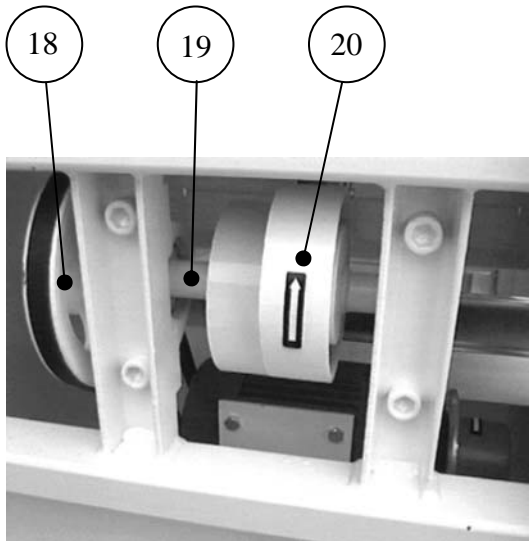

Fig. 13

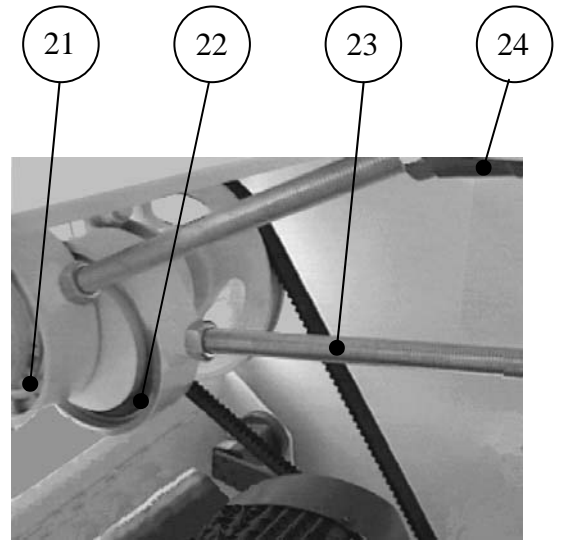

Fig. 14

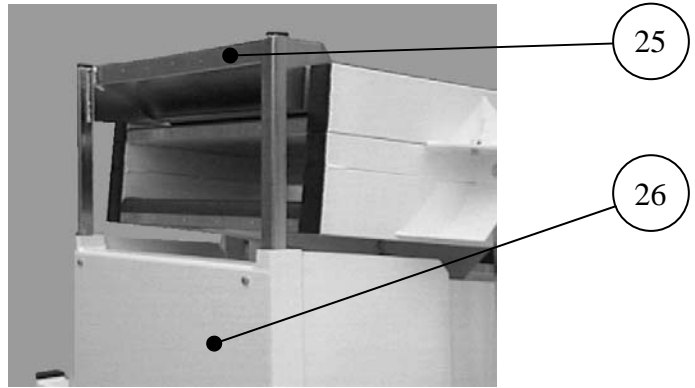

Fig. 15

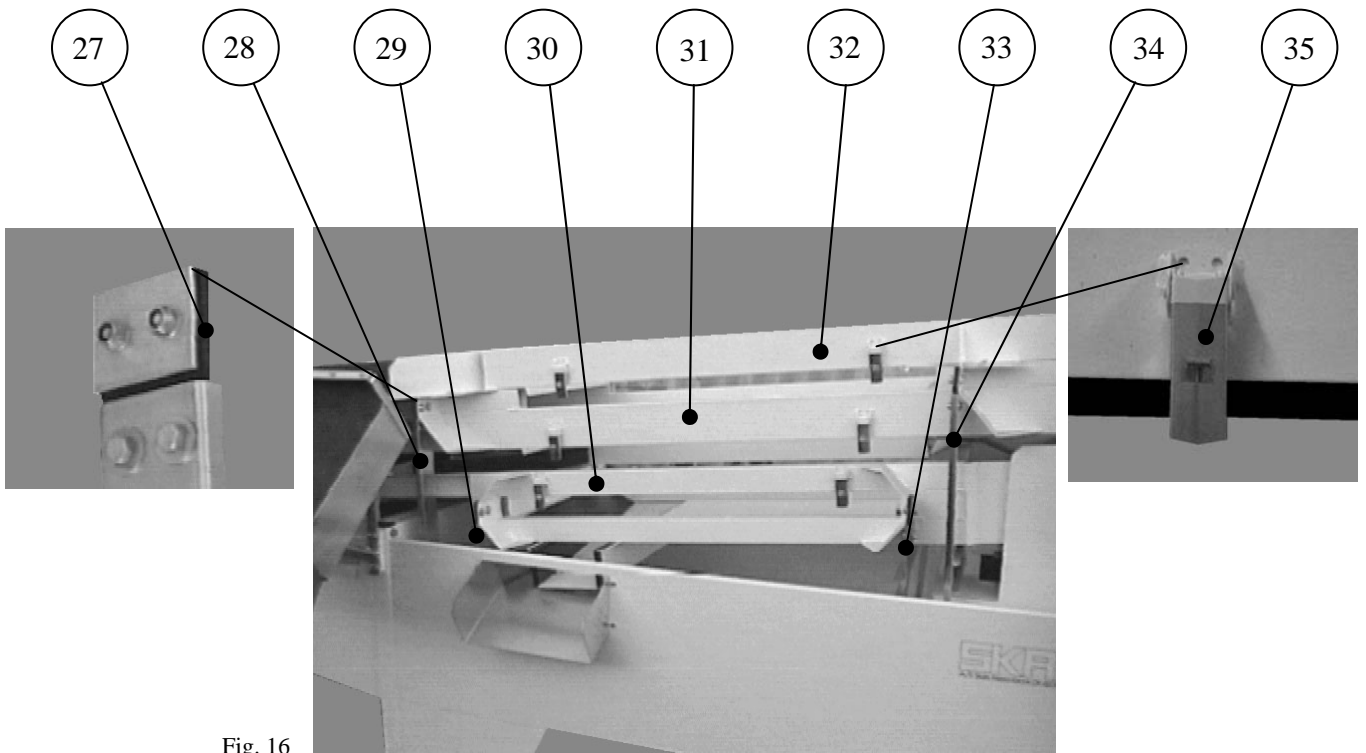

Fig. 16

Fig. 17

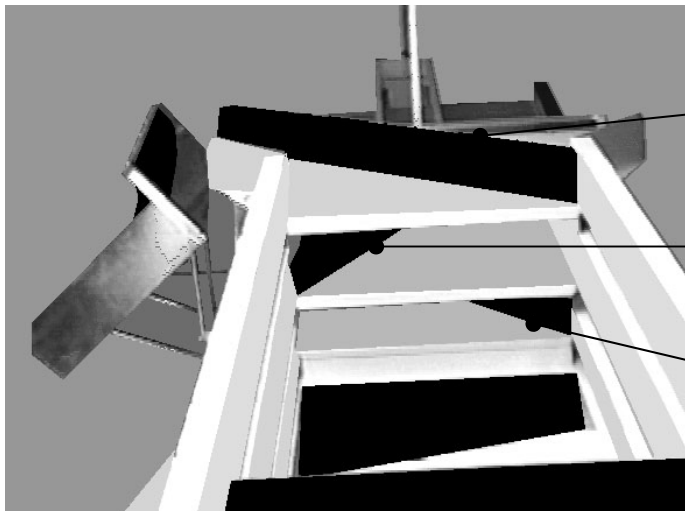
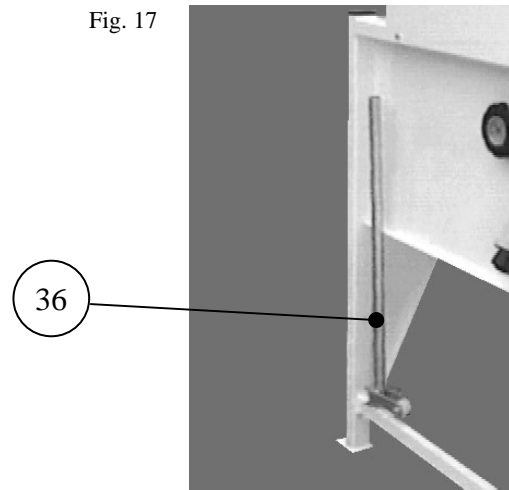

Fig. 18

Fig. 19

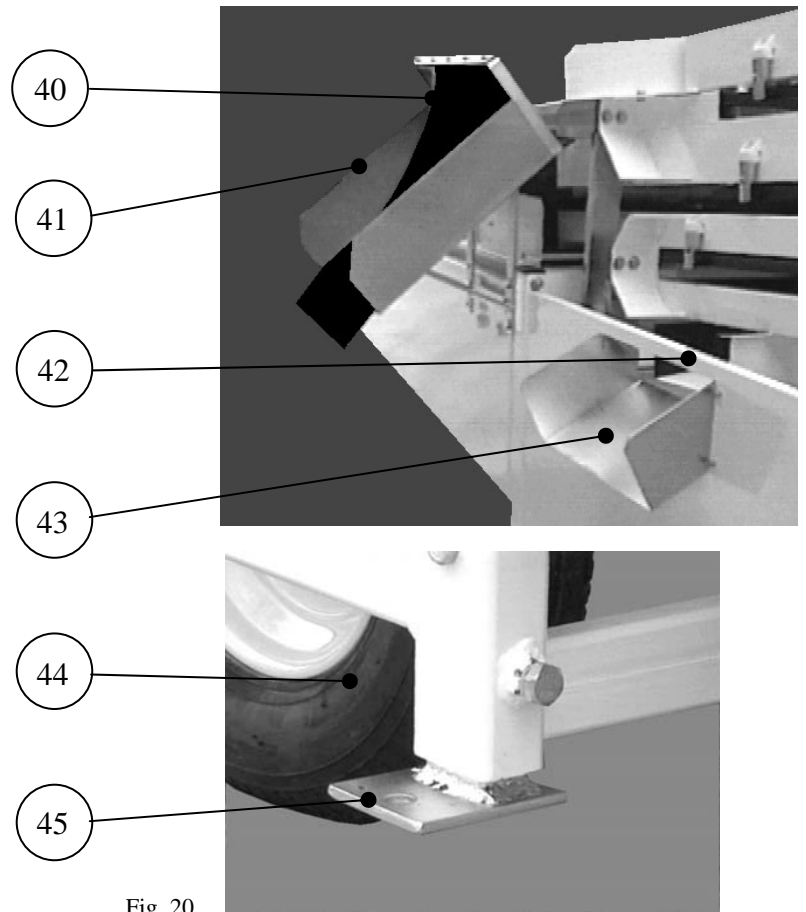

Fig. 20

Side	Fig. nr.	Pos. nr.	Betegnelse
7	9	1	Håndtag
7	9	2	Ur
7	10	3	Geving-bøsning
7	10	4	Spindel
7	10	5	PVC-bøsning
7	11	6	Variator remskive
7	11	7	Motor
7	11	8	Kilerem
7	11	9	Remskive
7	11	10	Strammehjul
7	11	11	Rosta-element
7	12	12	Kilerem
7	12	13	Remskive
7	12	14	Kugleleje
7	12	15	Kugleleje
7	12	16	Motorfundament
7	12	17	Forlagsaksel
8	13	18	Remskive
8	13	19	Krumtap
8	13	20	Lejehus
8	14	21	Låsering
8	14	22	Kugleleje
8	14	23	Plejlstang
8	14	24	Rosta-element
8	15	25	Indløb
8	15	26	Skærm
8	16	27	Gummibeslag
8	16	28	Lang bærefjeder bag
8	16	29	Kort bærefjeder bag
8	16	30	Nederste soldkasse
8	16	31	Mellemste soldkasse
8	16	32	Øverste soldkasse
8	16	33	Kort bærefjeder for
8	16	34	Lang bærefjeder for
8	16	35	Soldspænder
9	17	36	Løftestang
9	18	37	Øverste ledeplade
9	18	38	Mellemste ledeplade
9	18	39	Nederste ledeplade
9	19	40	Gummiklap
9	19	41	Udløbstud for store kartofler
9	19	42	Udløbsplade
9	19	43	Udløbstud for små kartofler
9	20	44	Hjul
9	20	45	Indstillelig ben

9.0 EU-Overensstemmelseserklæring



EU-Overensstemmelseserklæring

Fabrikant	
Firmanavn:	A/S Skals Maskinfabrik
Adresse:	Hovedgaden 56 8832 Skals, Denmark
Telefon:	87 25 62 00

erklærer hermed, at

Maskine:	Sortermaskine
Mærke:	SK603/SK604
Type, serie nr., år:	

Er fremstillet i overensstemmelse med bestemmelserne i RÅDETS DIREKTIV:

- 1 Maskinsikkerhed – Direktiv 98/37/EC
- 2 Lavspændingsdirektivet (LVD) 2006/95/EEC
- 3 Elektromagnetisk kompatibilitet (EMC) Direktiv 89/336/EEC og den tilrettede 93/68/EEC.

Titel:	Produktions Manager
Navn:	Søren Lund Madsen
Firma:	A/S Skals Maskinfabrik

Dato: _____

Signatur: _____

